

Viafarini
Patrizia Brusarosco
Fabbrica del Vapore
via Procaccini 4
IT-20154 Milano

09.10.2008 / AU

Invoice: 50468

Services

Packing Valentin Carron crosses

| | | |
|----------------------|-----|----------|
| Invoice Wegmüller AG | CHF | 1 463.45 |
|----------------------|-----|----------|

Please find enclosed a copy of the concerning invoice.

| | | |
|-----------|-----|----------|
| | CHF | 1 463.45 |
| VAT 7.6 % | CHF | 111.20 |

| | | |
|-------|-----|----------|
| Total | CHF | 1 574.65 |
|-------|-----|----------|

VAT No. 534469

Terms of payment: 30 days net

Bank accounts:

UBS AG, CH-8098 Zurich
CHF account no: 230-378434.01K
EUR account no: 230-378434.61A
GBP account no: 230-378434.62V
USD account no: 230-378434.60U

BIC (SWIFT) UBSWCHZH80A
IBAN: CH93 0023 0230 3784 3401 K
IBAN: CH62 0023 0230 3784 3461 A
IBAN: CH93 0023 0230 3784 3462 V
IBAN: CH88 0023 0230 3784 3460 U

Telefon 052 320 99 11
 Telefax 052 320 99 10
 Internet www.wegmueller-attikon.ch

| | |
|--------------------------------------|----------------------------|
| Konto: | Gebucht: |
| RECHNUNG ZUR BEZAHLUNG | |
| Sachbearbeiter Visum: <i>NICO</i> | Werknummer: |
| Datum: <i>29.9.08</i> | Geschäftsleitung Visum: |
| Weitverr. an: | |

Galerie Eva Presenhuber AG
 Limmatstr. 270
 8005 Zürich

Rechnung RE-08-05065

Attikon, 18.09.2008

Kunden-Nr.: 10842 (Tel: +41 (043) 4447050)
 Ihre Bestellung: Tel. / Nicolas Müller
 Auftragsdatum: 09.09.2008

Auftrags-Nr.: VA-08-08405
 Bearbeitung: Alois Schmuki
 E-Mail: schmuki.alois@wegmueller-attikon.ch
 Telefon: 052 320 99 06
 Fax: 052 320 99 10

| Pos. | Art.-Nr. | Artikelbezeichnung | MwSt | Anzahl geliefert | Einh. | Preis | Betrag CHF |
|--|----------|---|----------|---------------------|-------|--------|------------|
| Bestell-Referenz: Tel. | | | | | | | |
| Lieferschein: LS-08-06597, 12.09.2008 | | | | | | | |
| <i>Carroll</i> | 1 | 10842.2.0003 Stülp-Faltschachtel mit Deckel 2 tlg unten Klebverschluss oben offen 1 Deckel Fefco Typ: 0312.00 Fabrikante: geheftet Qualität: 291N Innenmass (LxBxH): 3750 x 1200 x 1400 mm Tara ca. : 43 kg je Längsseite 2 Traggurten montiert Boden verleimt | 7.60 | 1 | Stk | 269.35 | 269.35 |
| | 3 | 10842.2.0004 Stülp-Faltschachtel mit Deckel 2 tlg unten Klebverschluss oben offen 1 Deckel Fefco Typ: 0312.00 Fabrikante: geheftet Qualität: 291N Innenmass (LxBxH): 3550 x 1200 x 1400 mm Tara ca. : 41 kg je Längsseite 2 Traggurten montiert Boden verleimt | 7.60 | 1 | Stk | 262.55 | 262.55 |
| | 5 | 10842.2.0005 Stülp-Faltschachtel mit Deckel 2 tlg unten Klebverschluss oben offen 1 Deckel Fefco Typ: 0312.00 Fabrikante: geheftet Qualität: 291N Innenmass (LxBxH): 3350 x 1200 x 1400 mm Tara ca. : 39 kg je Längsseite 2 Traggurten montiert Boden verleimt | 7.60 | 1 | Stk | 255.73 | 255.73 |
| | 7 | 10842.2.0006 Stülp-Faltschachtel mit Deckel 2 tlg unten Klebverschluss oben offen 1 Deckel Fefco Typ: 0312.00 Fabrikante: geheftet Qualität: 291N Innenmass (LxBxH): 3050 x 1200 x 1400 mm Tara ca. : 36 kg | 7.60 | 1 | Stk | 245.54 | 245.54 |
| | | | Übertrag | | | | |

TRANSPORTKISTEN • PALETTEN • WELLKARTONBOXEN • VERPACKUNGS-SERVICE • LAGERHÄUSER • SPEDITION

Telefon 052 320 99 11
 Telefax 052 320 99 10
 Internet www.wegmueller-attikon.ch

Rechnung RE-08-05065, 18.09.2008

Seite 2

| Pos. | Art.-Nr. | Artikelbezeichnung | MwSt | Anzahl geliefert | Ein. | Preis | Betrag CHF |
|------|--------------|---|------|---------------------|------|--------|------------|
| | | Übertrag | | | | | 1'033.17 |
| | | je Längsseite 2 Traggurten montiert Boden verleimt | | | | | |
| 9 | 10842.2.0007 | Stülp-Faltschachtel mit Deckel 2 tlg unten Klebverschluss oben offen 1 Deckel Fefco Typ: 0312.00 Fabrikante: geheftet Qualität: 291N Innenmass (LxBxH): 1930 x 1230 x 240 mm Tara ca. : 15 kg | 7.60 | 4 | Stk | 102.57 | 410.28 |
| | | LSVA Kostenanteil pro Anfahrt 1 Anfahrt Zürich am 12.09.2008 | 7.60 | | | | 20.00 |

*Carrozzenze
Milano*

| | | | |
|-------------|-----------------------------|--------------------------|-----------------|
| Preisbasis: | Franko ab CHF 500 Warenwert | Warenwert: | 1'463.45 |
| Lieferart: | per Camion | | |
| MwSt-Nr.: | 659 211 | MwSt 7.60 % | 111.22 |
| Zahlung: | 30 Tage netto | Gesamtbetrag CHF: | 1'574.65 |

Bankverbindung: CREDIT SUISSE, 8401 Winterthur 666 893-61
 BIC / SWIFT: CRESCHZZ84A
 IBAN: CH8004835066689361000

Bitte nehmen Sie unsere AGB unter www.wegmueller-attikon.ch/agb zur Kenntnis.

1.

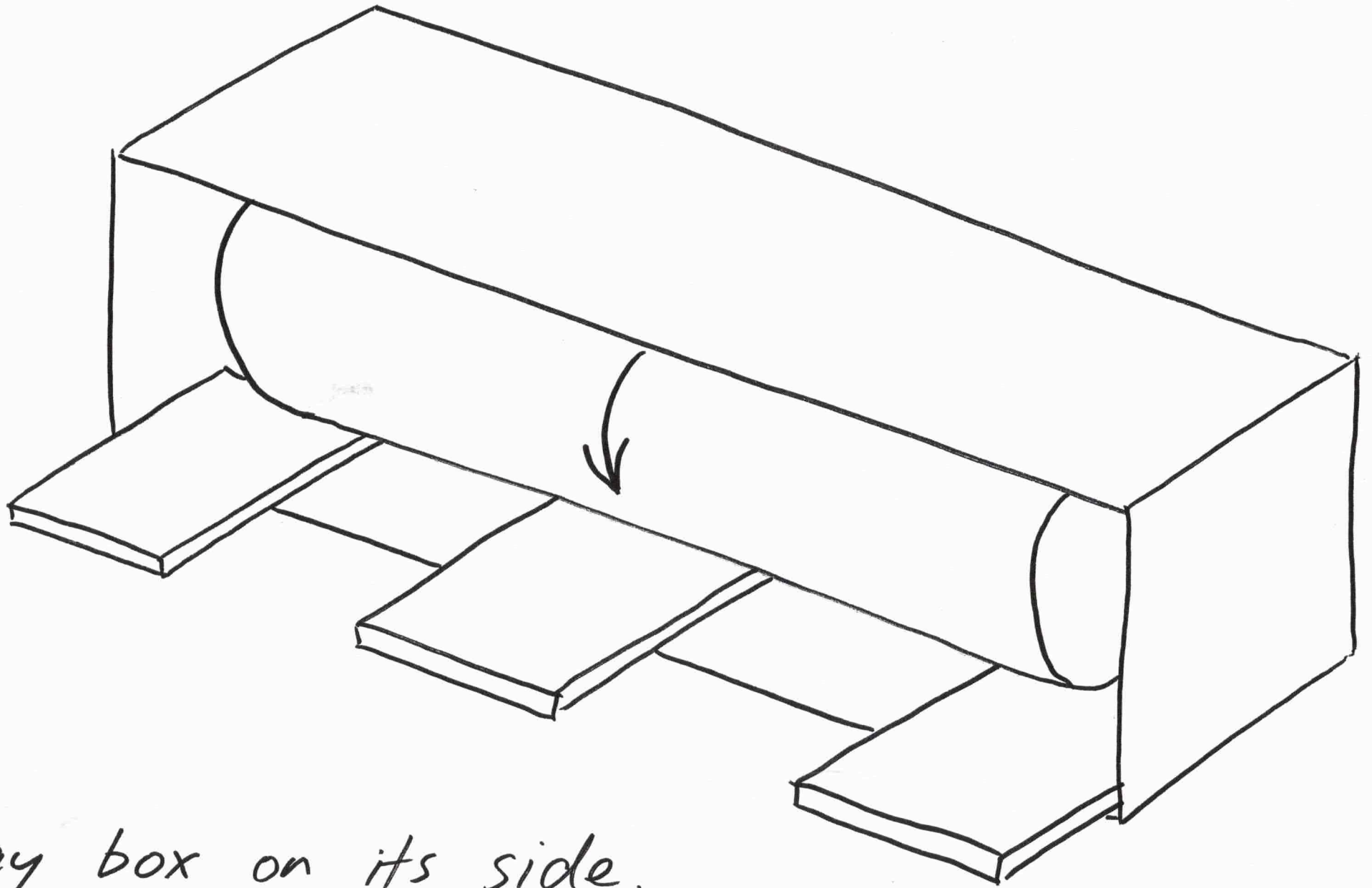

- Lay box on its side.
- Gently roll the work out on polystyrene sheets.

2.

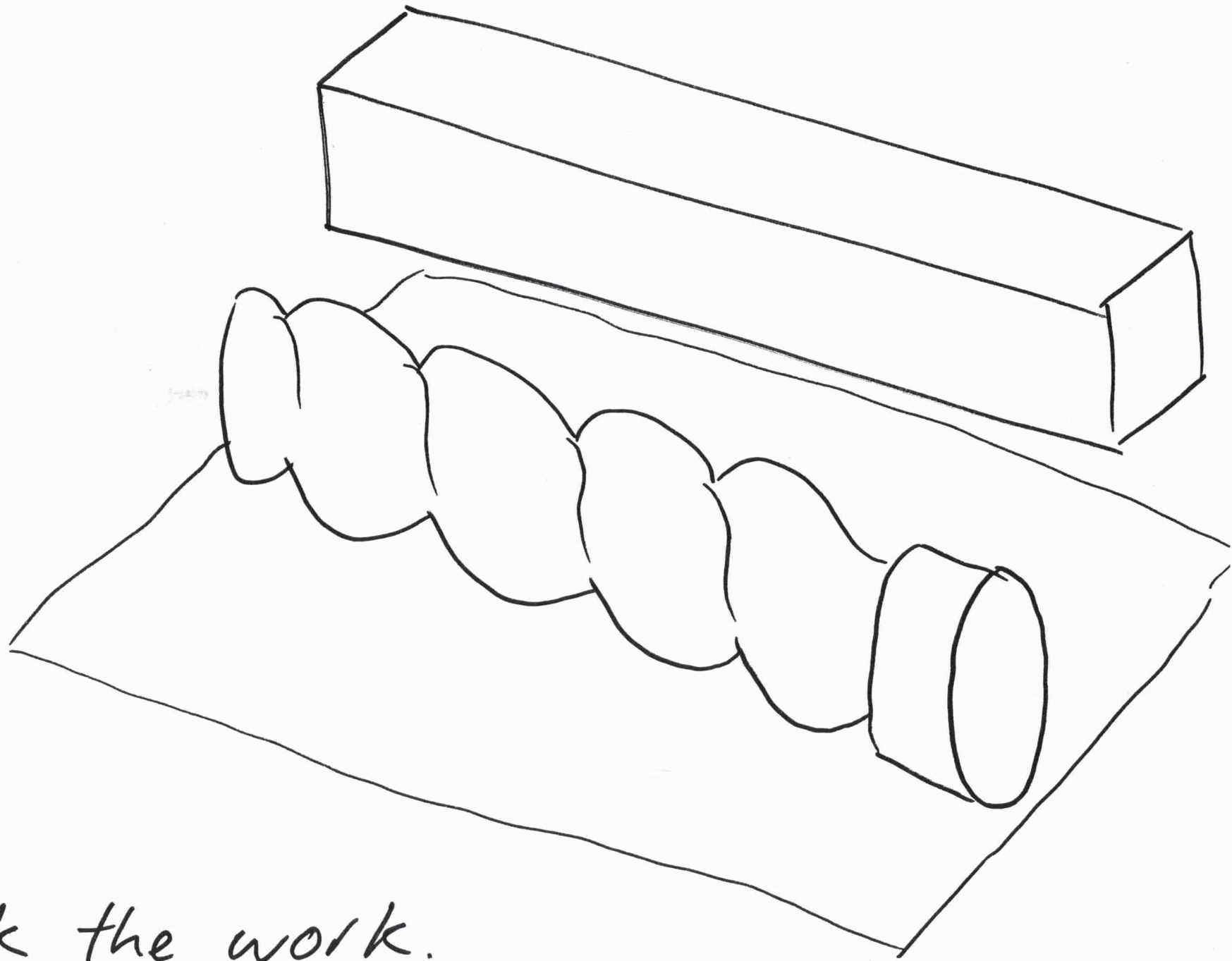

- Unpack the work.

3.

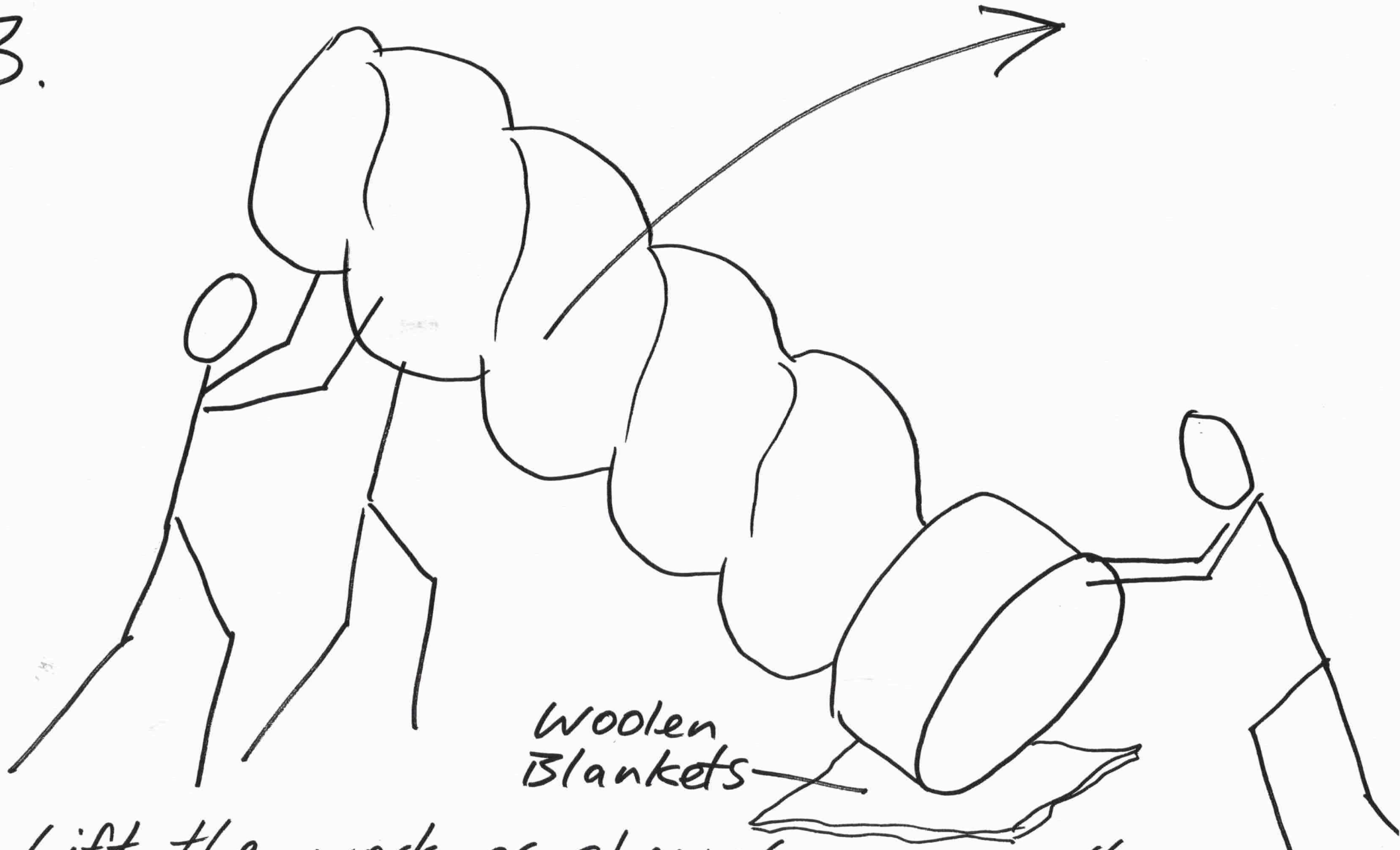

- Lift the work as shown (wearing cotton gloves)
- Tilt the work slightly to remove blankets.